

Meble do pomieszczeń biurowych Wydziału Informatyki

Opis pozycji:

Lp.	Opis	ilość	materiał
	Kuchnia I p		
1	listwa odbojowa 280x30, oklejona dookoła, montaż	1	springfield dąb jasny
	Kuchnia II p		
2	listwa odbojowa 280x30, oklejona dookoła, montaż	1	springfield dąb jasny
	F105		
3	biurko 139x70,h75,5, na stelażu, blat #36mm (wg wzoru z pomieszczenia F105)	1	dąb sonoma
4	szafa trzyczęściowa, 60x60, 200x60, 60x60, h200, fronty, zamki, regulacja półek – rys.1i2	1	dąb sonoma
	F106		
5	biurko 130x70,h76, na stelażu (wg wzoru z pomieszczenia F106 i F205) – rys.3	1	amerykański dąb
6	wieszak na ścianę 130x200, 9x potrójny haczyk, płyta #18mm, oklejone dookoła, montaż	1	amerykański dąb
	F106a		
7	biurko 150x75; h76, blat 3cm, pełne boki, plecy wzmacniające h35-40cm – rys.4	1	dąb sonoma
8	biurko 170x75; h76, blat 3cm, pełne boki, plecy wzmacniające h35-40cm – takie jak na rys.4 tylko inna długość biurka	2	dąb sonoma
9	pomocnik szafka + szuflady 80x40; h76 (wzór wg istniejącego mebla w Biurze Dziekana) – rys5	3	dąb sonoma
10	szafa ubraniowo-aktowa 120x45; h223, dzielona na 2części, 1x przegroda pionowa, część ubraniowa z wieszakiem wysuwany (szer 55-60cm), reszta półki – rys.6	2	dąb sonoma
11	szafa ubraniowo-aktowa 160x45; h223, dzielona na 3części, 2x przegroda pionowa, część ubraniowa z wieszakiem wysuwany (szer 55-60cm), reszta półki – rys.7	1	dąb sonoma
12	stolik 60x60; noga z podstawą kwadratową, jasny szary RAL7035 – rys.8	1	dąb sonoma
	F102		
13	biurko narożne 160x105, h75 (wzór wg istniejącego biurka w pomieszczeniu) – rys.9	1	dąb sonoma
14	listwa odbojowa 134x30, oklejona dookoła, montaż	1	dąb sonoma
15	listwa odbojowa 160x20, oklejona dookoła, montaż	1	dąb sonoma
16	szafka z szufladami 30x31; h100cm, cokół 3cm, 4x szuflada, zamek – rys.10	1	dąb sonoma
	F107		
17	wieszak na ścianę 70x50, 5x potrójny haczyk, płyta #18mm, oklejone dookoła, montaż	1	amerykański dąb
	F107A		
18	biurko 150x70; h76, na stelażu rys.11	1	amerykański dąb
19	pomocnik szafka + szuflady 100x40; h76 (wzór wg istniejącego mebla w Biurze Dziekana) – rys.12	1	amerykański dąb
20	listwa odbojowa 152x20, oklejona dookoła, montaż	1	amerykański dąb

	F111		
21	listwa odbojowa 200x30, oklejona dookoła, montaż	1	dąb sonoma
	F201		
22	listwa odbojowa 161x20, oklejona dookoła, montaż	1	amerykański dąb
23	biurko 130x70,h-75 – rys.13	1	amerykański dąb
24	kontenerek 43x56, h-59,5 z kófkami, na górze 1x szuflada tzw. "piórniki" + 3 szuflady, uchwyty dopasowane do istniejących mebli rys.14	1	amerykański dąb
25	szafa ubraniowa 40/42x76/77; h222, dwudrzwiowa z wieszakiem wysuwającym, cokół i fronty dopasowane do istniejących mebli – rys.15i16	1	amerykański dąb
	F211		
26	listwa odbojowa 167x20, oklejona dookoła, montaż	1	dąb sonoma
27	wieszak na ścianę 40x25, 2x potrójny haczyk, płyta #18mm, oklejona dookoła, montaż	1	dąb sonoma
	F218		
28	listwa odbojowa 157x20, oklejona dookoła, montaż	2	dąb sonoma
	F215		
29	stolik 80x90, noga z podstawą kwadratową, jasny szary RAL7035 (Biuro Dziekana), grubość blatu dopasować do istniejących biurek – rys.17	1	dąb sonoma
	Laboratorium		
30	szafa 2 101/102x42; h225 regulowane półki, dzielona na 2 części (górną i dolną - 4x skrzydło) – rys.18i19	1	dąb sonoma
31	szafa 1 - 280x60; h298; z cokołem i blendą przy suficie, regulacja półek – rys.20i21	1	dąb sonoma
32	półka z wcięciem 241,5x35, białe kątowniki mocujące, oklejona dookoła, montaż	1	dąb sonoma
33	półka 160x35, białe kątowniki mocujące, oklejona dookoła, montaż	1	dąb sonoma
	Korytarz parter		
34	wieszak na ścianę 130x90, 9x potrójny haczyk, płyta #18mm, oklejona dookoła, montaż	1	dąb sonoma
	Korytarz I piętro		
35	wieszak na ścianę 130x90, 9x potrójny haczyk, płyta #18mm, oklejona dookoła, montaż	1	dąb sonoma
	C306		
36	biurko narożne 160,5x160,5, blat #36mm, na ślizgaczach, zaoblenie – rys.22	1	buk bawaria 5113/bukD381

Informacje dodatkowe:

Obrzeże dopasowane kolorystycznie do danej płyty.

Elementy konstrukcyjne z płyty #18mm - zastosowane obrzeże PCV - 1mm.

Wszystkie fronty i blaty - zastosowane obrzeże PCV - 2mm.

Wszystkie fronty – zamykane na kluczyk.

Przelotki i otwory na kable po stronie Wykonawcy – do ustalenia podczas pomiarów/lub przy dostawie i montażu.

Ewentualne ustalenia odnośnie „pleców” w meblach (otwory w plecach, brak/ częściowy brak pleców itp. – do ustalenia podczas pomiarów.

Dopasowanie wycięć na listwy przypodłogowe – po stronie Wykonawcy.

Uchwyty dopasowane do istniejących szafek w poszczególnych pomieszczeniach – do weryfikacji na pomiarach

Stelaż wg wzoru – kolor szary (Ral 7035) – rys21,22

Zastosowane wizualizacje są poglądowe - kolorystyka i okucia wg ustaleń (najpóźniej 1 tydzień po podpisaniu umowy/wyborze oferty – lub według ustaleń po zgłoszeniu gotowości pomieszczeń – na wizji lokalnej) i/lub wg szczegółowego opisu.

Wartość całkowita za komplety ma uwzględniać: cenę za meble, transport, wniesienie, ustawienie i montaż zabudów i mebli w pomieszczeniach docelowych.

Transport i montaż wliczone w cenę – meble winny być złożone „na gotowo” i wniesione do pomieszczeń zgodnie ze wskazaniem lokalizacji, elementy do zmontowania na miejscu – po stronie Wykonawcy, Po zakończeniu prac Wykonawca zobowiązany jest posprzątać i zabrać śmieci, resztę materiałów i opakowania.

Na fakturze wszystkie pozycje mają być wyszczególnione

Po dokonaniu wyboru oferty, Wykonawca zobowiązany jest do weryfikacji materiałów i pomiarów na miejscu. Wymagany próbnik płyt oraz wzór uchwytów i systemu jezdnych do drzwi suwanych oraz zamki (w szczególności do drzwi suwanych (jeśli występują w zabudowie).

Rys.1

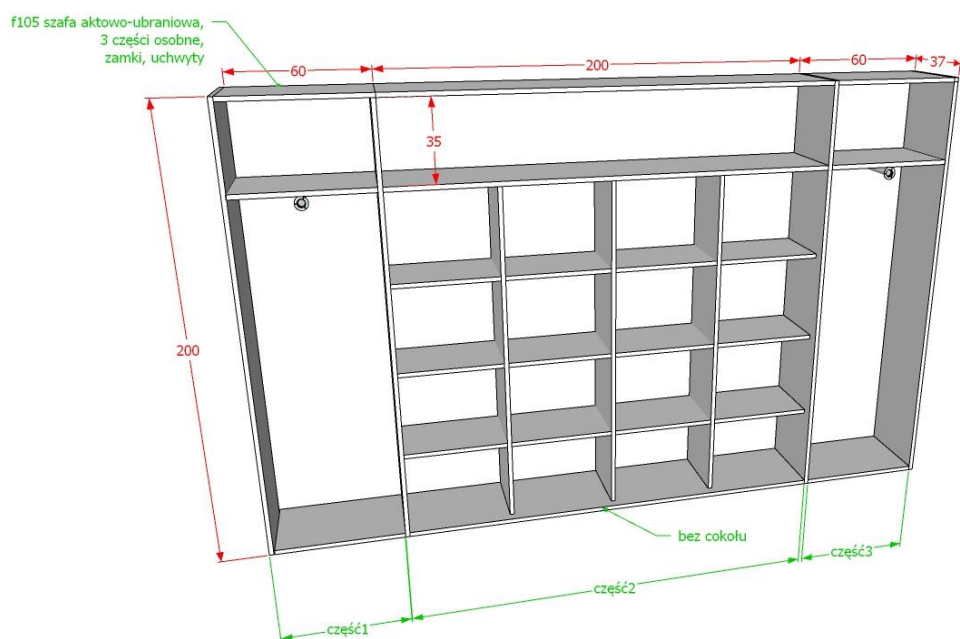

Rys.2

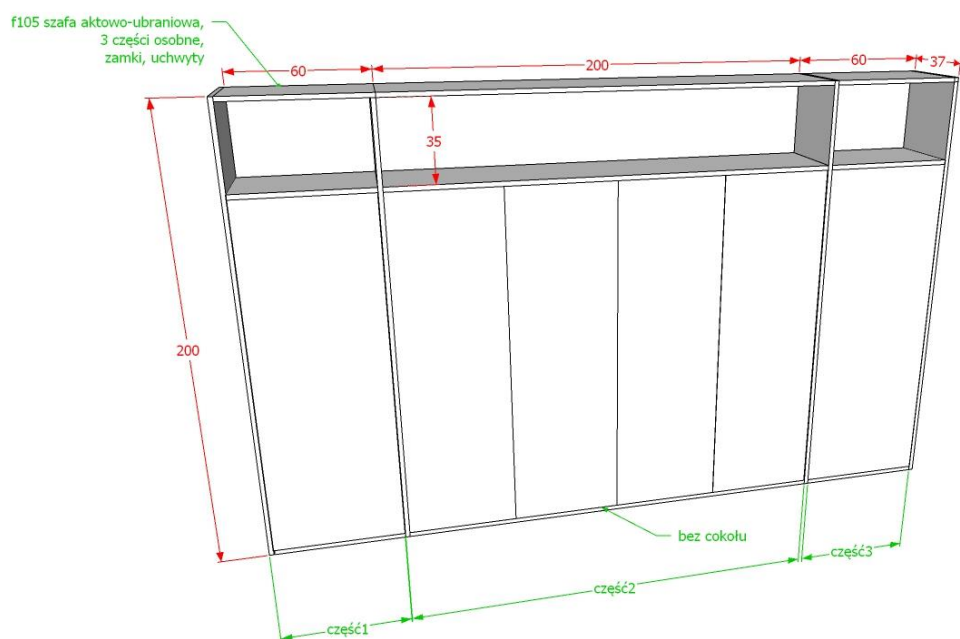

Rys.3

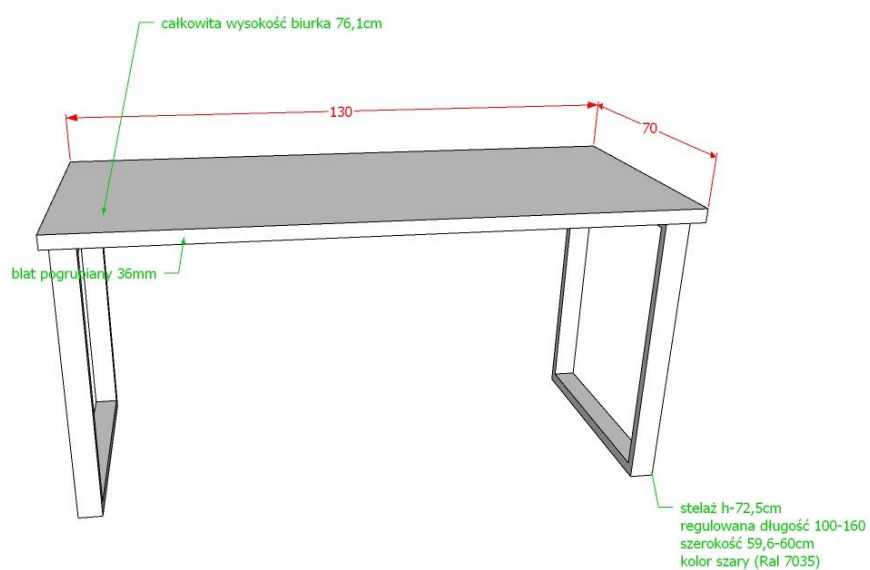

Rys.4

106a biurko

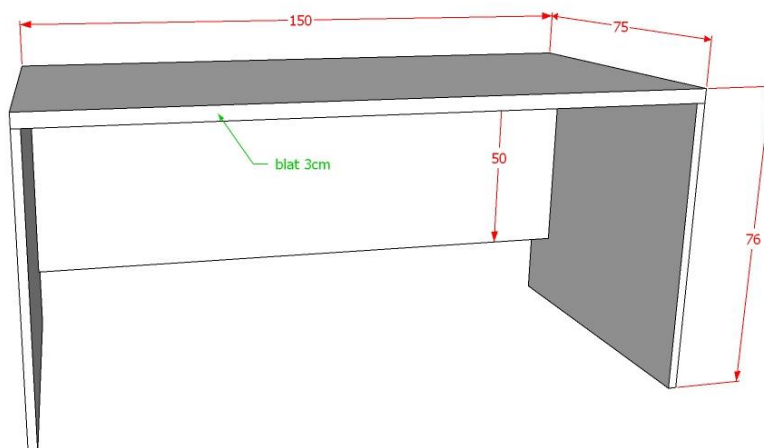

Rys.5

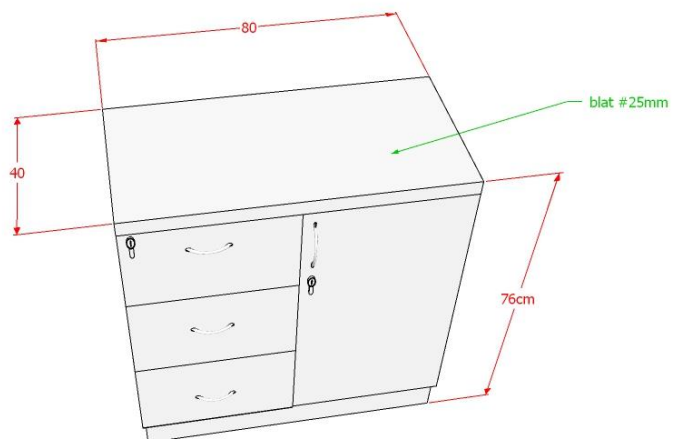

Rys.6

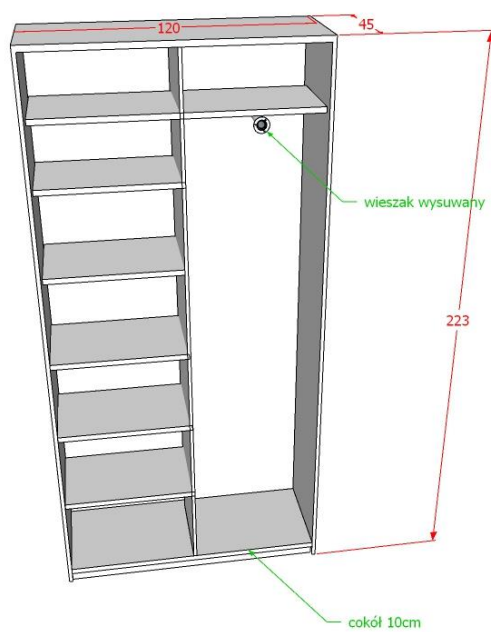

Rys.7

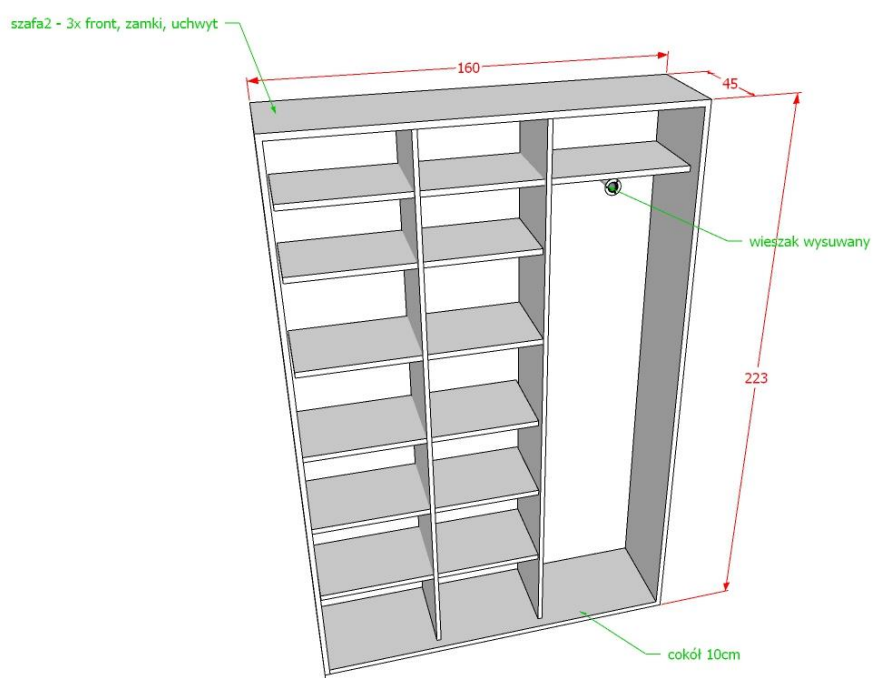

Rys.8

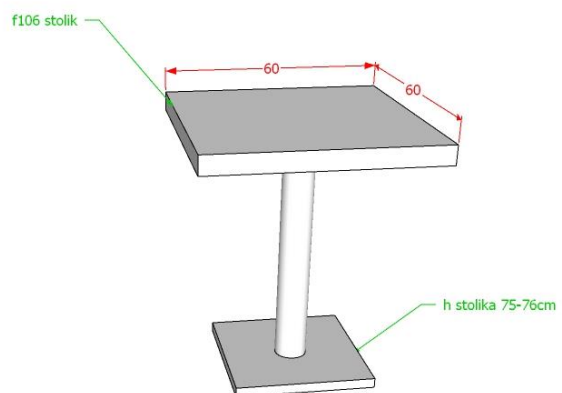

Rys.9

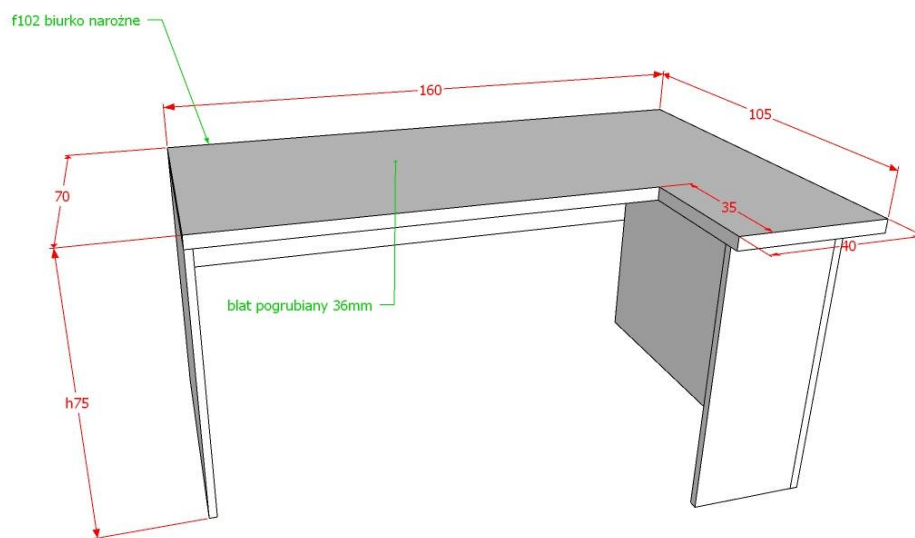

Rys.10

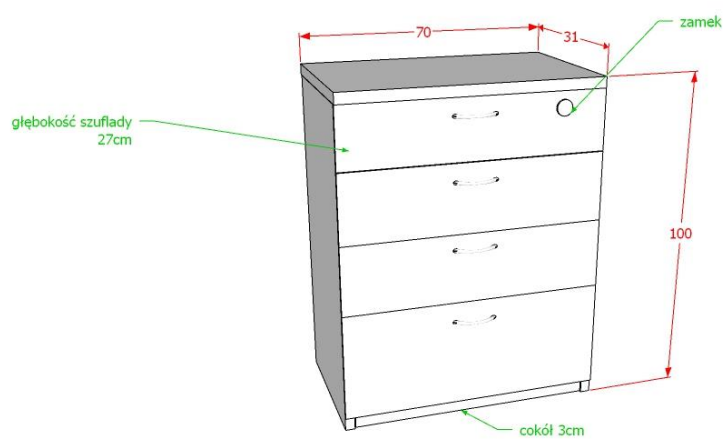

Rys.11

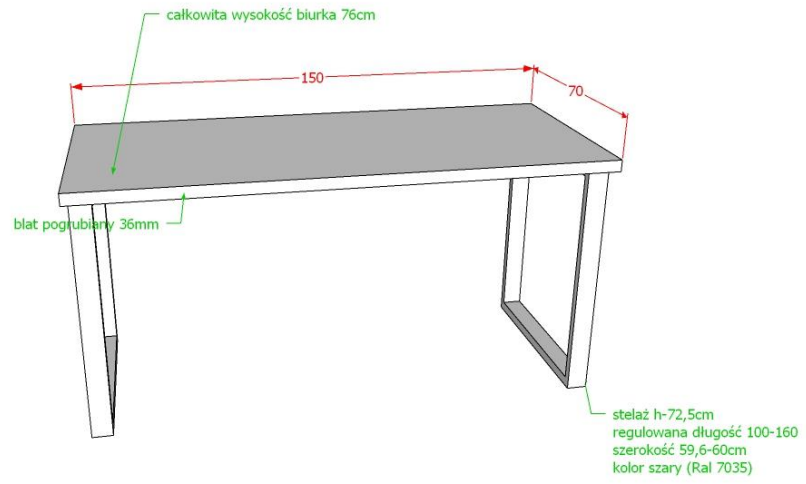

Rys.12

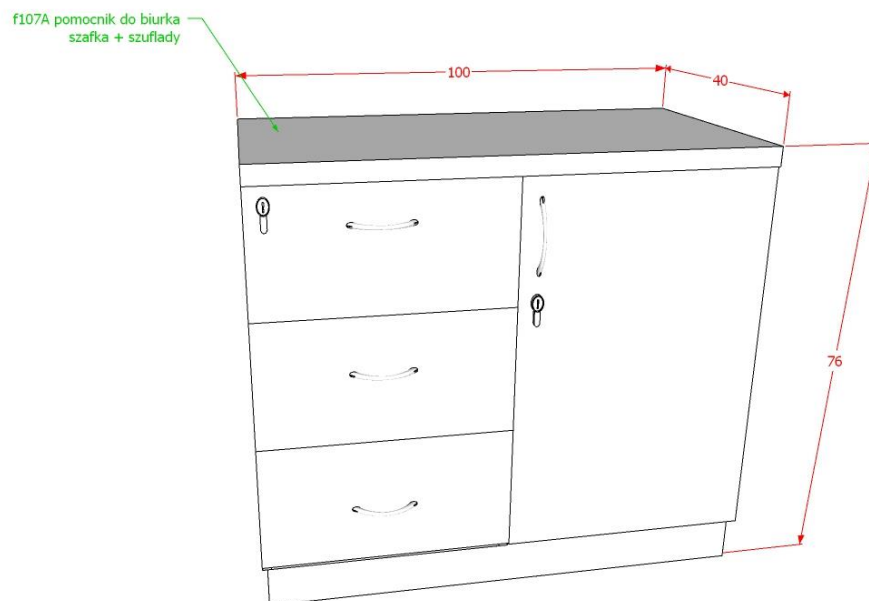

Rys.13

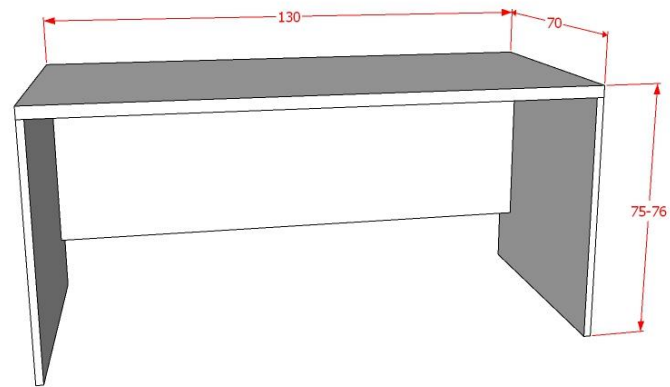

Rys.14

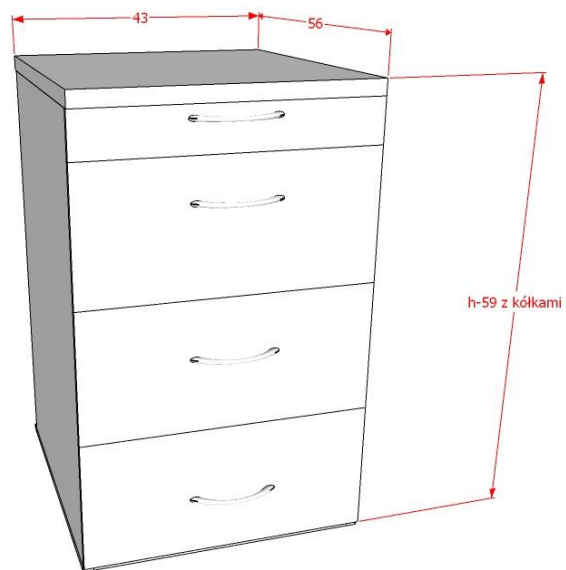

Rys.15

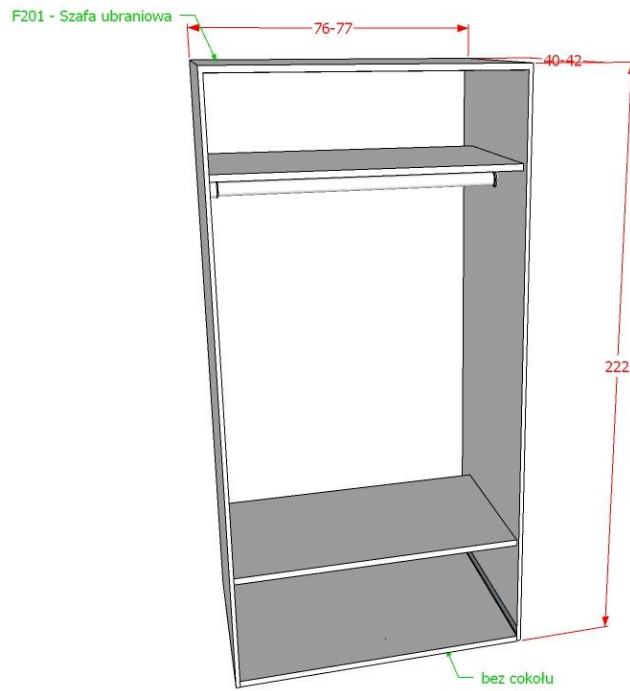

Rys.16

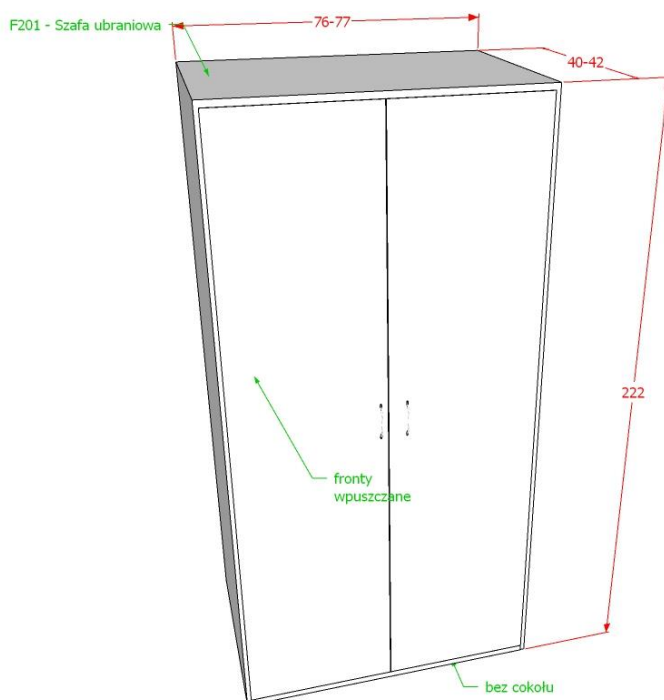

Rys.17

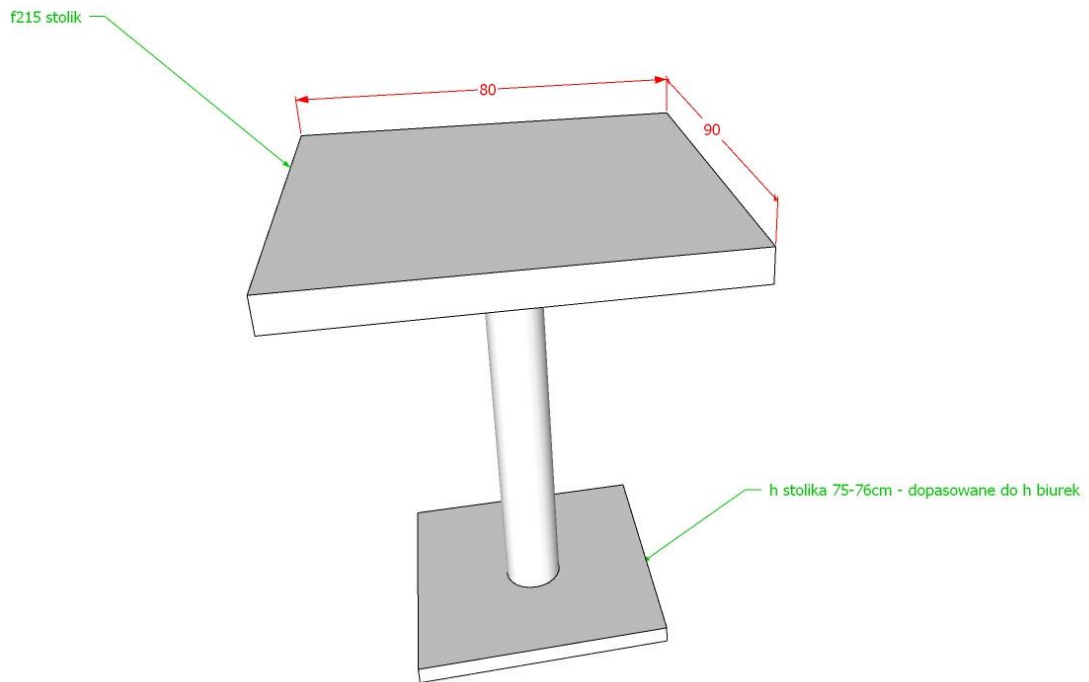

Rys.18

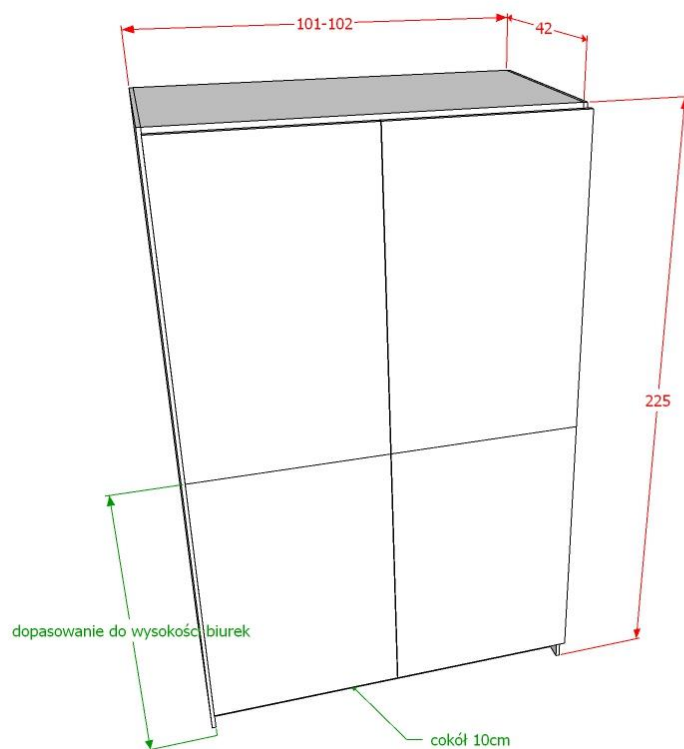

Rys. 19

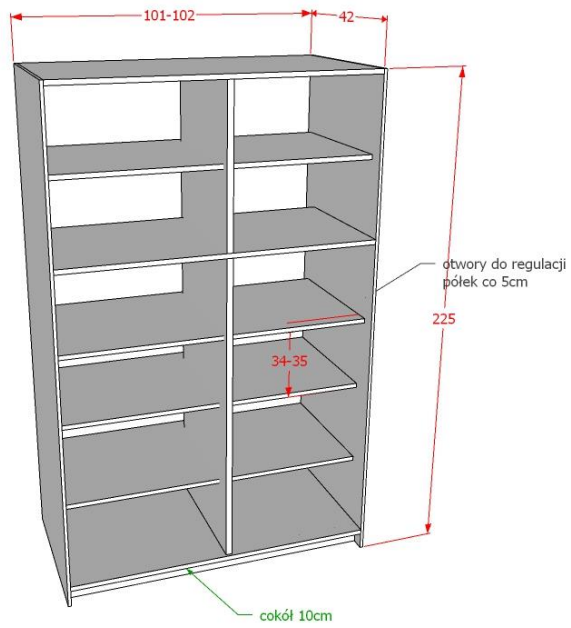

Rys.20

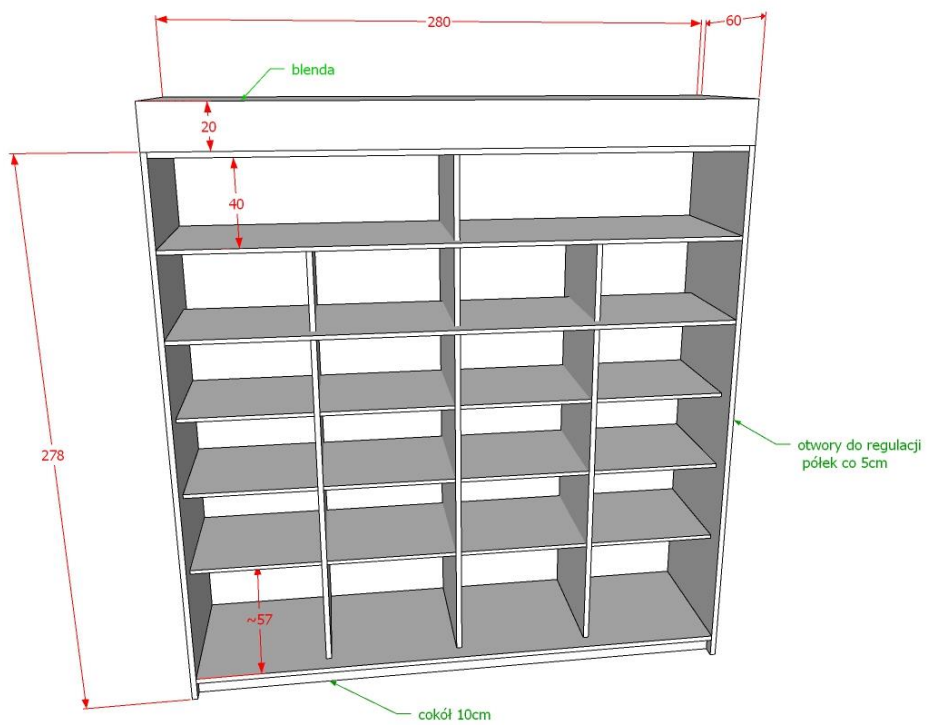

Rys.21

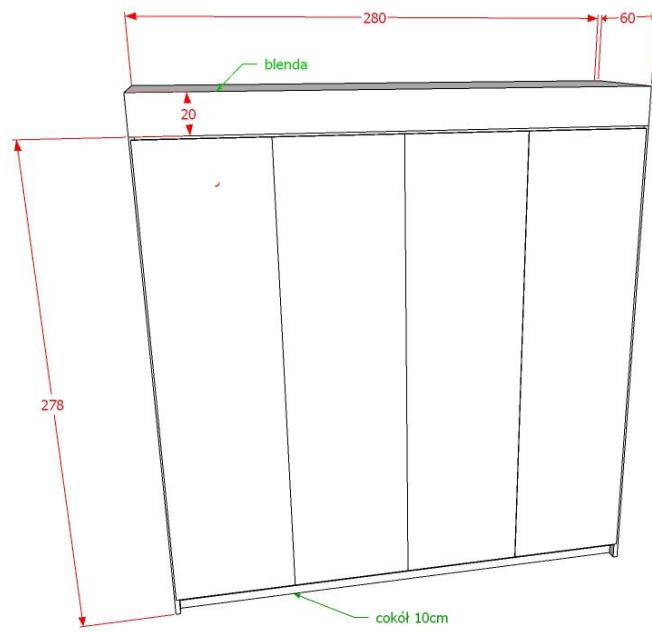

Rys.22

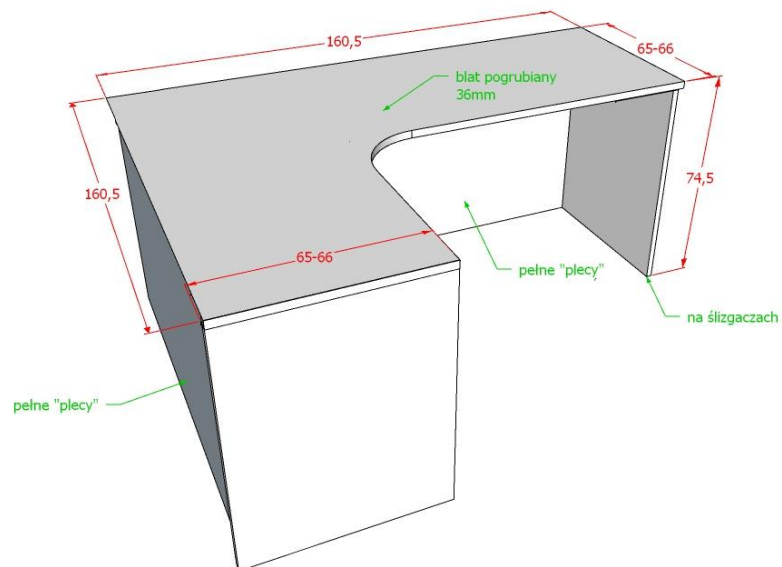

Rys.23



» Stelaże skandynawskie loft » Stelaż loft skandynawski NY-131A/60 Alu

